

#DA	D5FHB5A 9	A 5H9F-5@	E HM
%	B-DD@	' %* @GGH	%
&	BI H	' \$' GGH	%
'	D@ ;	' \$' GGH	%

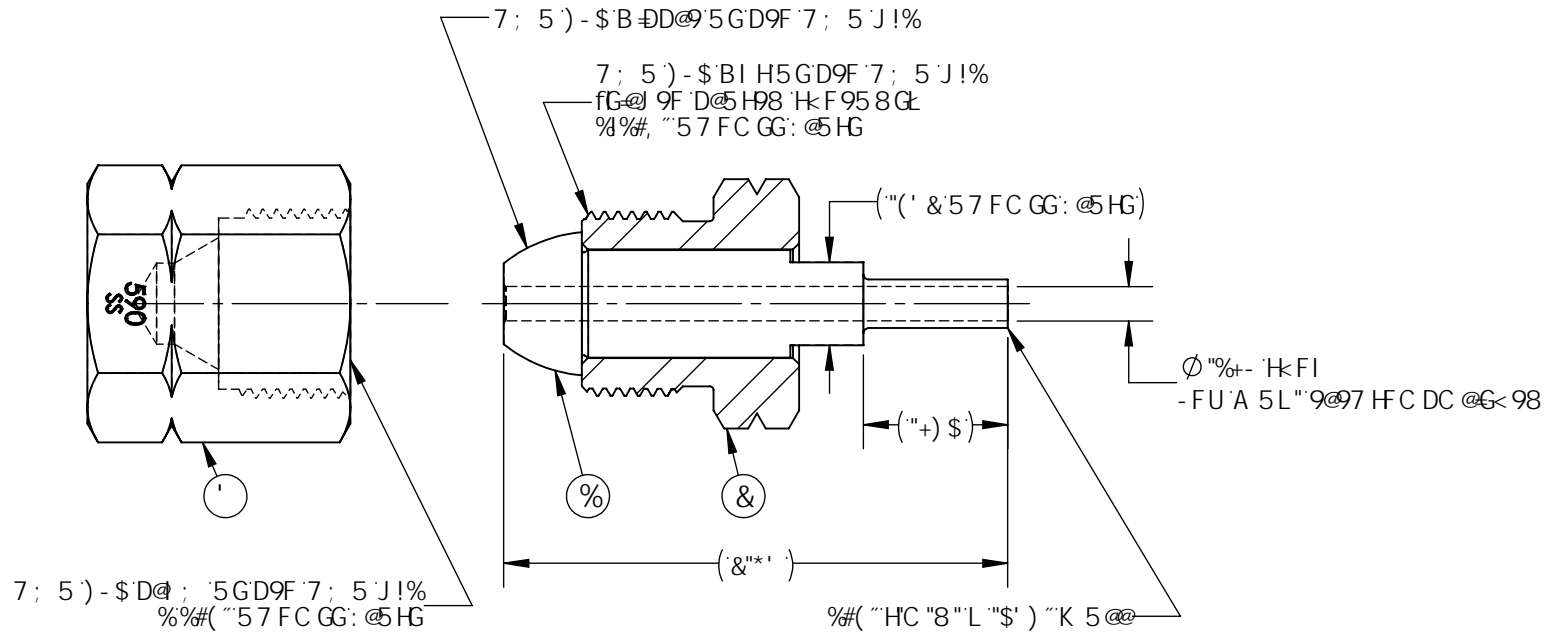

BC H9G
 %" 8-A 9BG€ BG5F9'B'B7 <9G"
 &" A 5K D." \$\$\$DG"
 "' B-DD@'G8"="1 @F57 @5B98'5B8'8C1 6@65; ; 98"
 (" BI H5B8'D@ ; '5F97 @5B98':CF'CLM 9B'G9FJ 7'9'5B8'
 GB; @'DC @M65; ; 98"
)" 5GG9A 6@M'G'6l @'DC @M65; ; 98'5B8'@569@98'K '#k; ; D'
 @C; C'5B8; ; D'D5FHBI A 69F"

G5@9G'8F 5K -B;
I B7CBHFC @@8
: CF
F9: 9F9B79
CB@M

UOX	OWUOPVAJOXQWQ	ÖÖVÖ
5	ÖÜVÖŠPİÖÜÖÜCY @ÖÖÜÄPÖWÖT	FFD#DEFİ

UÜUÜUÜUÜUÜUÜ		
ÚVÁJÒVÁÔÖÖÁ J€Á ÁFĐ ÁVÀÒÚÁJÙ		
UÜÜVÄPWT ÖÜÜK		
DHI) - \$GGI(HG!D		
UÜÜÜÜÜ ÜE	UÜÜÜÜÜÜ ÜVÜ	TÜÜÜÜÜ G99'6'C'A"
UÜÜÜÜÜÜ ÜWT ÖÜÜÜÜÜ ÜÜÜÜÜÜ	ÜÜÜÜÜÜ ÜÜÜÜÜÜÜÜÜÜÜÜ	ÜÜÜÜÜÜ ÜÜÜÜÜÜÜÜÜÜÜÜ

GFP
 ; 5G: @C'DFC8I 7HG
 : UfZYXZB>\$+\$\$(
 ÜÜÜÜÜÜ { à[&a Á } ÁF#DEFİ

THIS DOCUMENT CONTAINS INFORMATION THAT IS THE PROPRIETARY AND CONFIDENTIAL PROPERTY OF GASFLO PRODUCTS INC. AND MAY BE USED ONLY FOR AUTHORIZED PURPOSES. THIS DOCUMENT MAY NOT BE REPRODUCED WITHOUT GASFLO PRODUCTS INC. PRIOR WRITTEN CONSENT.